

PAREDE EXISTENTE  
 PAREDE A CONSTRUIR  
 PAREDE A DEMOLIR

**PLANTA REFORMA - LABORATÓRIO**  
 ESC. 1/100

QUADRO DE ÁREAS	
ÁREA DO TERRENO -	1862,76 m <sup>2</sup>
ÁREA CONSTRUÍDA SUBTERRÂNEO -	51,08 m <sup>2</sup>
ÁREA A SER CONSTRUÍDA -	4,68 m <sup>2</sup>
ÁREA CONSTRUÍDA ESCOLA -	743,85 m <sup>2</sup>
ÁREA CONSTRUÍDA QUADRA -	462,46 m <sup>2</sup>
ÁREA CONSTRUÍDA SUB. QUADRA -	462,46 m <sup>2</sup>
ÁREA CONSTRUÍDA TOTAL -	1724,53 m <sup>2</sup>
ÁREA COM PROJEÇÃO -	1334,52 m <sup>2</sup>
TAXA DE OCUPAÇÃO -	95,57 %
COEFICIENTE DE APROVEITAMENTO -	0,93
TAXA DE PERMEABILIDADE -	173,26 m <sup>2</sup> - 9,30%

**PLANTA BAIXA - REFORMA**  
 743,83m<sup>2</sup>  
 ESC. 1/100

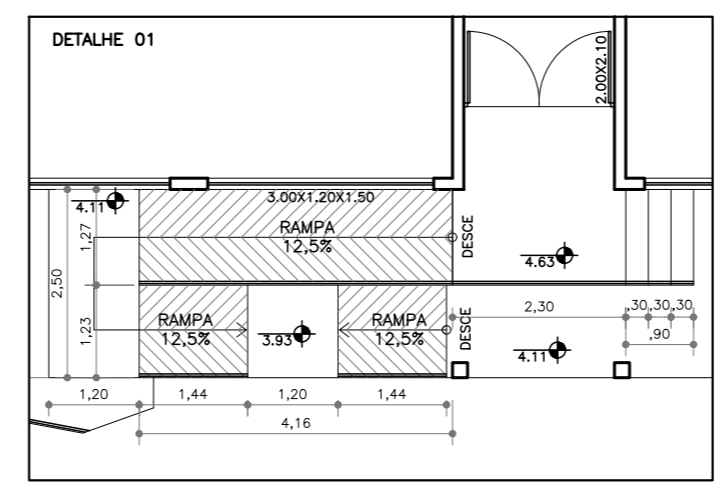
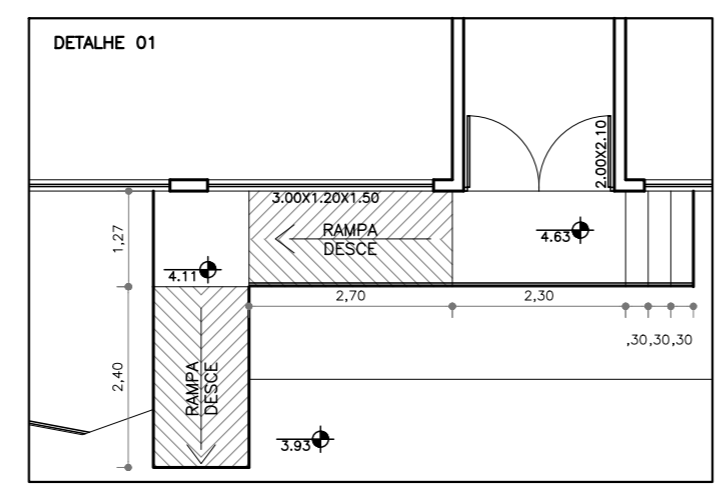
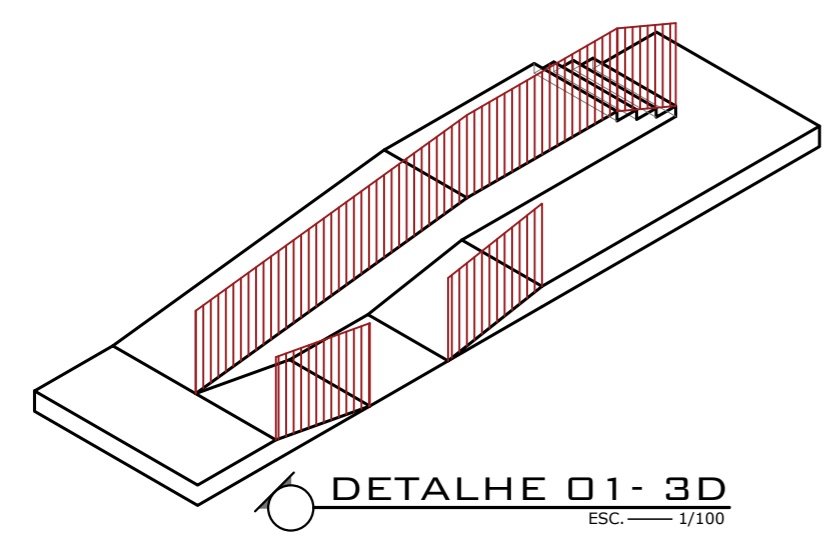

**PREFEITURA MUNICIPAL DE COLATINA**  
**SEMED - SECRETARIA MUNICIPAL DE EDUCAÇÃO**



**EMEF CORONEL VIRGINIO CALMON**

LOCAL:  
 RUA SÃO CARLOS, Nº1, VILA LENIRA, COLATINA - ES, CEP: 29702-440

CONTEÚDO:  
 PLANTA BAIXA - REFORMA

ESCALA: \_\_\_\_\_ DATA: \_\_\_\_\_  
 INDICADA \_\_\_\_\_ ABRIL / 2022

PROPRIETÁRIO: \_\_\_\_\_  
 PREFEITURA MUNICIPAL DE COLATINA  
 CNPJ: 27.165.729/0001-74

RESPONSÁVEL TÉCNICO: \_\_\_\_\_  
 KARLA ANDRESSA BULIAN SANTOS  
 CREA ES - 011168/D

DESENHO: \_\_\_\_\_ PRANCHA: \_\_\_\_\_  
 LUCAS VALBUZA MOROZEWSKY - ESTAGIÁRIO DE ARQUITETURA E URBANISMO **03/04**

Direitos autorais reservados, proibido reprodução, divulgação ou alteração sem ordem expressa do autor.